

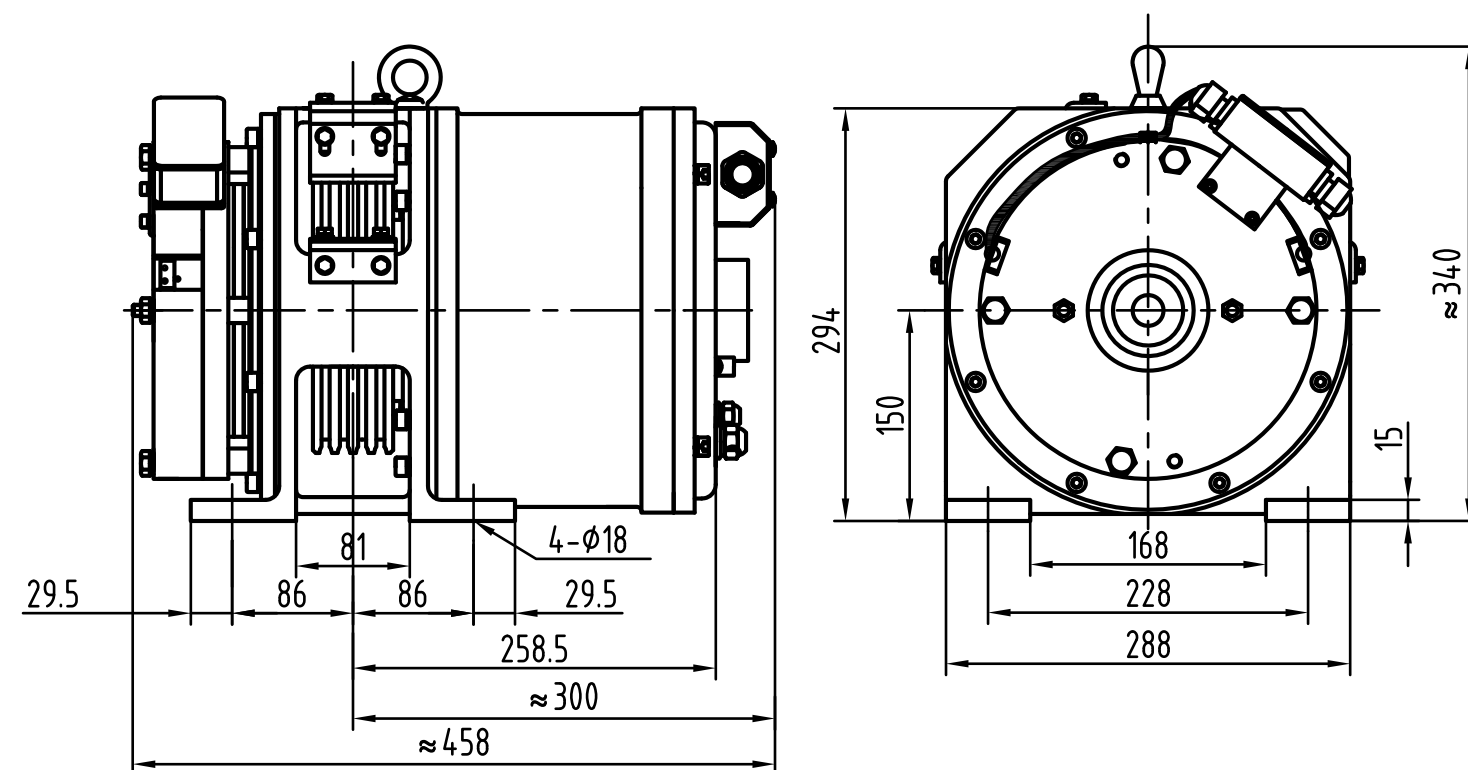

► **HGL10** For Home Lift
Bezreduktorowa wciągarka linowa

Zasilanie : 380V lub 230V
Przełożenie : 2 : 1
PZ300B Hamulec : DC110v 1.6A
Przybliżona masa własna : 105kg
Maksymalne statyczne obciążenie wału : 1300kg

Nr kat.	Udźwig (kg)	Prędkość (m/s)	Średnica koła(mm)	Liny	Prąd (A)	Moment Obr.(Nm)	Obroty (rpm)	Częstość (Hz)	Moc (kW)	Bieguny Rating	INS.Class	IP Code
HGL10450-40P4A	450	0.4	Φ200	4×Φ8×12	2.8	138	76	12.7	1.1	20 S5(25%)	F	IP41
HGL10450-40P4A(220)450	450	0.4	Φ200	4×Φ8×12	5.6	138	76	12.7	1.1	20 S5(25%)	F	IP41



Uwagi:
Maszyna może być wyposażona w zdalne zwalnianie hamulca (4m)